



# Universal

## Automatismes pour rideaux roulants pour fermetures résidentielles et industrielles

- Solution par excellence qui permet d'automatiser tout type de rideaux roulants, disponible aussi en version double moteur pour des rideaux de grands dimensions (jusqu'à 360Kg)
- Butes mécaniques intégrés pour un réglage simple et précis soit en fermeture soit en ouverture
- Disponible dans la version réversible ou bloquée avec électrofrein et dispositif de déblocage manuel



**UNIVERSAL**



**UNIVERSAL B/2M**



**UNIVERSAL B**

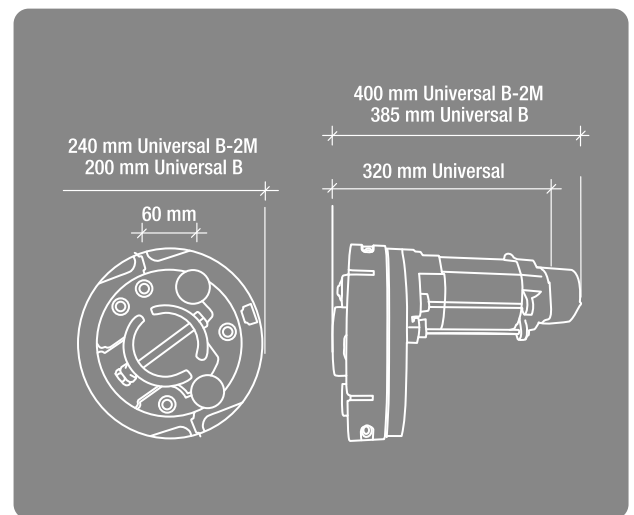

	UNIVERSAL	UNIVERSAL B	UNIVERSAL 2M
--	-----------	-------------	--------------

Alimentation	<b>V</b>	230V~50/60Hz	230V~50/60Hz	230V~50/60Hz
Consommation	<b>A</b>	2,7	2,7	5,5
Puissance moteur	<b>W</b>	600	600	1260
Couple	<b>Nm</b>	178	168	443
Vitesse	<b>rpm</b>	10	10	8
Capacité soulèvement	<b>Kg</b>	170	170	360
Course	<b>m</b>	6	6	6
Arbre	<b>mm</b>	60/48	60/48	76/101
Porte-ressorts	<b>mm</b>	200/220	200/220	240/280
Cycle de travail	<b>%</b>	30	30	30



Universal	230V	170 Kg
Universal B	230V	170 Kg
Universal 2M	230V	360 Kg

# SCHÉMA DE MONTAGE

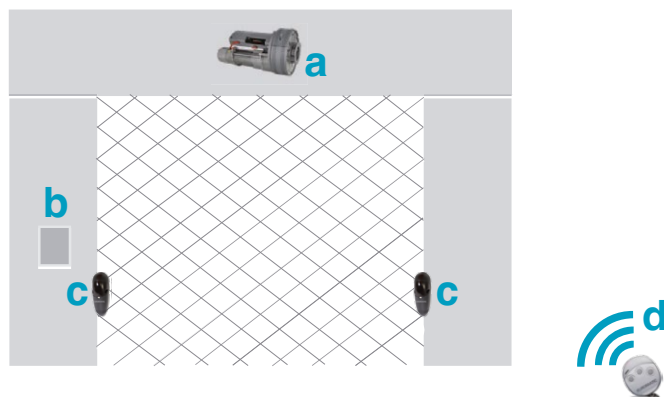

**a** moteur  
**b** carte de gestion

**c** photocellule  
**d** télécommande

## ACCESSOIRES EN OPTION



Jeu de photocellules  
**RF37**



Télécommandes  
**JEDI**



Carte de gestion  
**Q45**



Contacteur à clé  
**ELECTRO**



Sécurité  
**S004**



ANS DE GARANTIE



FIABLE



RÉSISTANT



FACILE À INSTALLER  
FACILE À PROGRAMMER