

Q81A



Centrale di gestione multifunzione per cancello battente ad 1 o 2 ante - 230V ac

- Possibilità di programmazione automatica con funzione di rilevamento ostacoli.
- Possibilità di programmazione sequenziale con regolazione elettronica della forza, dei rallentamenti e dei tempi di lavoro separata per ciascun motore.
- Funzione di richiusura rapida "chiudi subito".
- Funzione di apertura parziale per il passaggio pedonale.
- Funzione condominiale di priorità all'apertura.
- Possibilità di secondo canale radio (modulo opzionale)
- Possibilità di collegamento elettroserratura (modulo opzionale).
- Funzioni colpo di ariete e colpo di chiusura.
- Ricevitore radio estraibile 433,92MHz (32 codici) compatibile con telecomandi a codice fisso o rolling-code
- Ingresso bordo sensibile di sicurezza 8K2.
- Autodiagnosi con segnalazione led delle anomalie.

CARATTERISTICHE TECNICHE

Codice prodotto	PQ81A, PQ81A1D
Dimensioni scheda	137 x 84 x 37 mm
Dimensioni armadio	220 x 290 x 90 mm
Peso scheda	160 g
Tensione di alimentazione	230V, 50-60 Hz
Tolleranza tensione di alimentazione	-10% +20%
Trasformatore	230/21Vac – 15VA
Fusibile generale	5 A
Potenza nominale	600 W
Assorbimento massimo	3,5 A
Assorbimento in stand-by	30 mA
Alimentazione lampeggiatore	24 Vac, max 20 W
Alimentazione accessori	24 Vdc, max 5 W
Alimentazione serratura elettrica	12 Vdc, max 15 W
Temperatura d'esercizio	-20 +50 °C
Grado di protezione (con armadio)	IP55

Indice

1.	AVVERTENZE E CONSIGLI PER L'INSTALLAZIONE	<i>pag. 01</i>
2.	SCHEMA E DESCRIZIONE COMPONENTI	<i>pag. 02</i>
3.	COLLEGAMENTI ELETTRICI	<i>pag. 03</i>
3.1	Collegamento MOTORI	<i>pag. 05</i>
3.2	Collegamento Alimentazione di RETE	<i>pag. 06</i>
3.3	Collegamento pulsante di START	<i>pag. 06</i>
3.3.1	Collegamento di un orologio con funzione di START permanente	
3.3.2	Collegamento di un SELETORE A CHIAVE	
3.4	Collegamento pulsante per START per apertura PEDONALE	<i>pag. 06</i>
3.5	Collegamento pulsante di STOP (pulsante di emergenza)	<i>pag. 07</i>
3.6	Collegamento FOTOCELLULE	<i>pag. 07</i>
3.6.1	Fotocellule con sicurezza in CHIUSURA	
3.6.2	Fotocellule in APERTURA	
3.7	Collegamento BORDO SENSIBILE	<i>pag. 08</i>
3.7.1	BORDO SENSIBILE con SICUREZZA in CHIUSURA	
3.7.2	BORDO SENSIBILE con SICUREZZA in APERTURA	
3.7.3	BORDO SENSIBILE resistivo 8K2 con SICUREZZA in APERTURA	<i>pag. 09</i>
3.8	Collegamento LAMPEGGIATORE	<i>pag. 10</i>
3.9	Collegamento ELETTOERRATURA	<i>pag. 10</i>
3.10	Collegamento e impostazione modulo secondo canale AUX / SPIA / LUCE DI CORTESIA	<i>pag. 10</i>
3.10.1	Impostazione secondo canale AUX	<i>pag. 11</i>
3.10.2	Funzione SPIA	
3.10.3	Funzione LUCE DI CORTESIA	
4.	IMPOSTAZIONI DI DEFAULT	<i>pag. 12</i>
5.	TASTI DI PROGRAMMAZIONE	<i>pag. 12</i>
5.1	FUNZIONI	
5.1.1	Chiusura AUTOMATICA	
5.1.2	Ingrsso BORDO SENSIBILE RESISTIVO 8K2 (solo per sicurezze in apertura)	
6.	LOGICA DI FUNZIONAMENTO	<i>pag. 13</i>
7.	PROGRAMMAZIONE CODICI RADIO	<i>pag. 15</i>
7.1	Cancellazione CODICE RADIO	
7.2	Memorizzazione di un Trasmettitore con funzione di START	
7.3	Memorizzazione di un Trasmettitore con funzione di START PEDONALE	
7.4	Memorizzazione di un Trasmettitore con funzione per 2° canale Radio	
8.	PROGRAMMAZIONE CENTRALE	<i>pag. 16</i>
8.1	Programmazione AUTOMATICA	
8.1.1	Programmazione AUTOMATICA con RILEVAMENTO OSTACOLI a 2 ANTE	
8.1.2	Programmazione AUTOMATICA con RILEVAMENTO OSTACOLI a 1 ANTA	<i>pag. 17</i>
8.2	Programmazione SEQUENZIALE	<i>pag. 18</i>
8.2.1	Programmazione SEQUENZIALE senza RILEVAMENTO OSTACOLI a 2 ANTE	
8.2.2	Programmazione SEQUENZIALE senza RILEVAMENTO OSTACOLI a 1 ANTA	
9.	SEGNALAZIONI DELLE ANOMALIE	<i>pag. 19</i>

1. AVVERTENZE E PRECAUZIONI GENERALI DI SICUREZZA

ATTENZIONE: Questo manuale contiene informazioni importanti per la sicurezza delle persone. Un'errata installazione o un uso improprio possono causare gravi danni alle persone e agli oggetti.

Leggere attentamente queste istruzioni prestando particolare attenzione alle sezioni contrassegnate dal simbolo .

Conservare questo manuale in un luogo sicuro e riparato per riferimenti futuri.

 **Non permettere ai bambini di giocare con l'apparecchiatura o con i dispositivi fissi di comando.**

Tenere i telecomandi fuori dalla portata dei bambini.

La pulizia e la manutenzione da parte dell'utente non devono essere realizzate da bambini senza supervisione.

 **Le seguenti categorie:**

- bambini aventi età di almeno 8 anni compiuti,
- persone con ridotte capacità fisiche, sensoriali o mentali,
- persone con mancanza di esperienza o conoscenza, possono utilizzare questa apparecchiatura solo se viene fornita loro supervisione oppure istruzioni riguardanti l'utilizzo in maniera sicura dell'impianto e se ne comprendono i rischi connessi.

 **Prima di effettuare qualsiasi tipo di collegamento o di intervento sulla centrale elettronica, togliere sempre l'alimentazione elettrica.**

 **Collegare sempre il cavo di terra.**

Il collegamento, la programmazione e la messa in servizio della centrale di gestione devono essere eseguiti da personale qualificato ed esperto, nel pieno rispetto di quanto previsto da leggi, normative e regolamenti, con particolare attenzione ai requisiti previsti dalla norma EN 12453.

Questo dispositivo è progettato per essere utilizzato esclusivamente con l'unità di alimentazione (trasformatore) fornita in dotazione.

Un dispositivo di disconnessione deve essere incorporato nel cablaggio fisso conformemente allo schema di collegamento e alle istruzioni (fare riferimento al paragrafo 3).

Nel caso di azionamento tramite pulsante a uomo presente, assicurarsi che non ci siano persone nell'area di movimento interessata.

Esaminare con regolarità l'installazione e verificare eventuali segni di usura o danneggiamenti nei cavi. Nel caso sia necessaria una manutenzione o una riparazione, non utilizzare il dispositivo fino a che non sia stata ripristinata la corretta funzionalità dell'impianto.

La centrale di gestione permette di controllare cancelli automatici a doppia anta o ad anta singola.

Nel caso di utilizzo con cancelli ad anta singola prestare particolare attenzione ai paragrafi contrassegnati con simbolo:



2. SCHEMA E DESCRIZIONE COMPONENTI

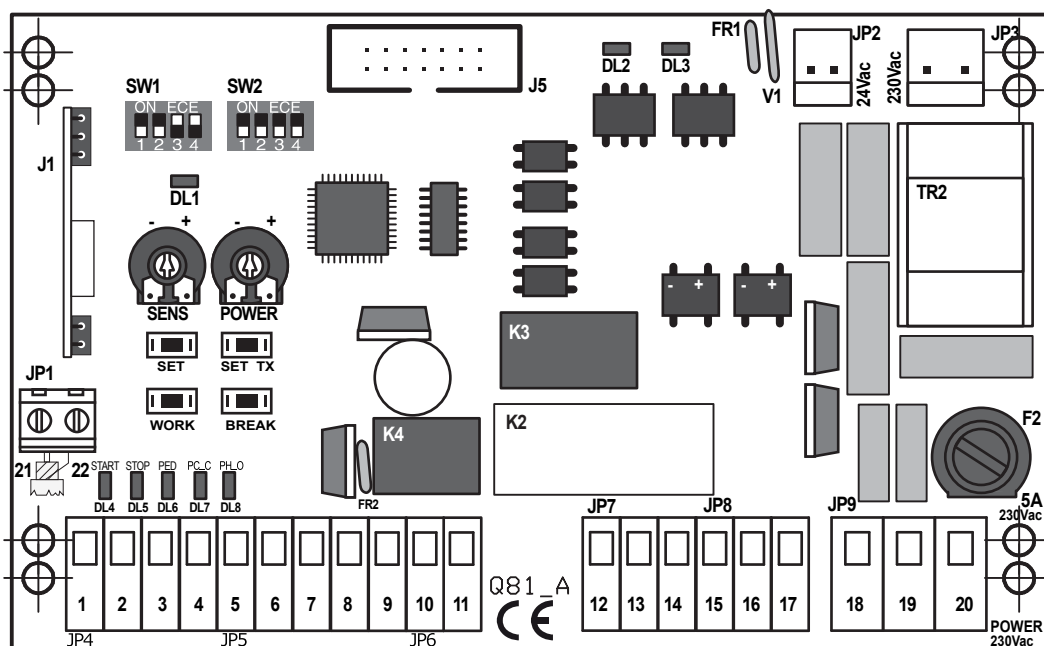

- J1** = modulo radio
J5 = connettore per moduli aggiuntivi
F2 = fusibile di linea 230V 5A
FR1 = fusibile ripristinabile 24V 1,6A
FR2 = fusibile ripristinabile 24V 0,6A
V1 = varistore secondario
K2/K3 = relè motori
K4 = relé lampeggiatore
TR2 = filtro
- JP1** = morsettiera VERDE collegamento ANTENNA ESTERNA
JP2 = connettore MOLEX secondario 24V ac
JP3 = connettore MOLEX primario 230V ac
JP4 = morsettiera BLU ingresso COMANDI
JP5 = morsettiera ROSSA ingresso ALIMENTAZIONE e contatti FOTOCELLULA
JP6 = morsettiera GIALLA uscita LAMPEGGIATORE
JP7 = morsettiera ARANCIONE MOTORE 1 (M1)
JP8 = morsettiera NERA MOTORE 2 (M2)
JP9 = morsettiera VERDE ALIMENTAZIONE 230V / TERRA
- SENS** = potenziometro RILEVAMENTO OSTACOLI
POWER = potenziometro REGOLAZIONE FORZA
SW1 - SW2 = dip-switches FUNZIONI

LED DI SEGNALEZIONE

- DL1** = led PRESENZA RETE e PROGRAMMAZIONE
DL2 = led FORZA MOTORE 1
DL3 = led FORZA MOTORE 2
DL4 = led di START
DL5 = led STOP
DL6 = led START PEDONALE
DL7 = led FOTOCELLULA CHIUSURA
DL8 = led FOTOCELLULA APERTURA

TASTI E TRIMMER DI PROGRAMMAZIONE

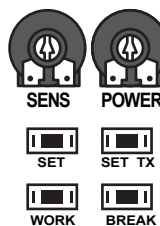

3. COLLEGAMENTI ELETTRICI

SCHEMA COLLEGAMENTO per motore 230Vac

N.B.:
LA CENTRALE NON ENTRA IN FUNZIONE SE NON VENGONO COLLEGATE TUTTE LE SICUREZZE.

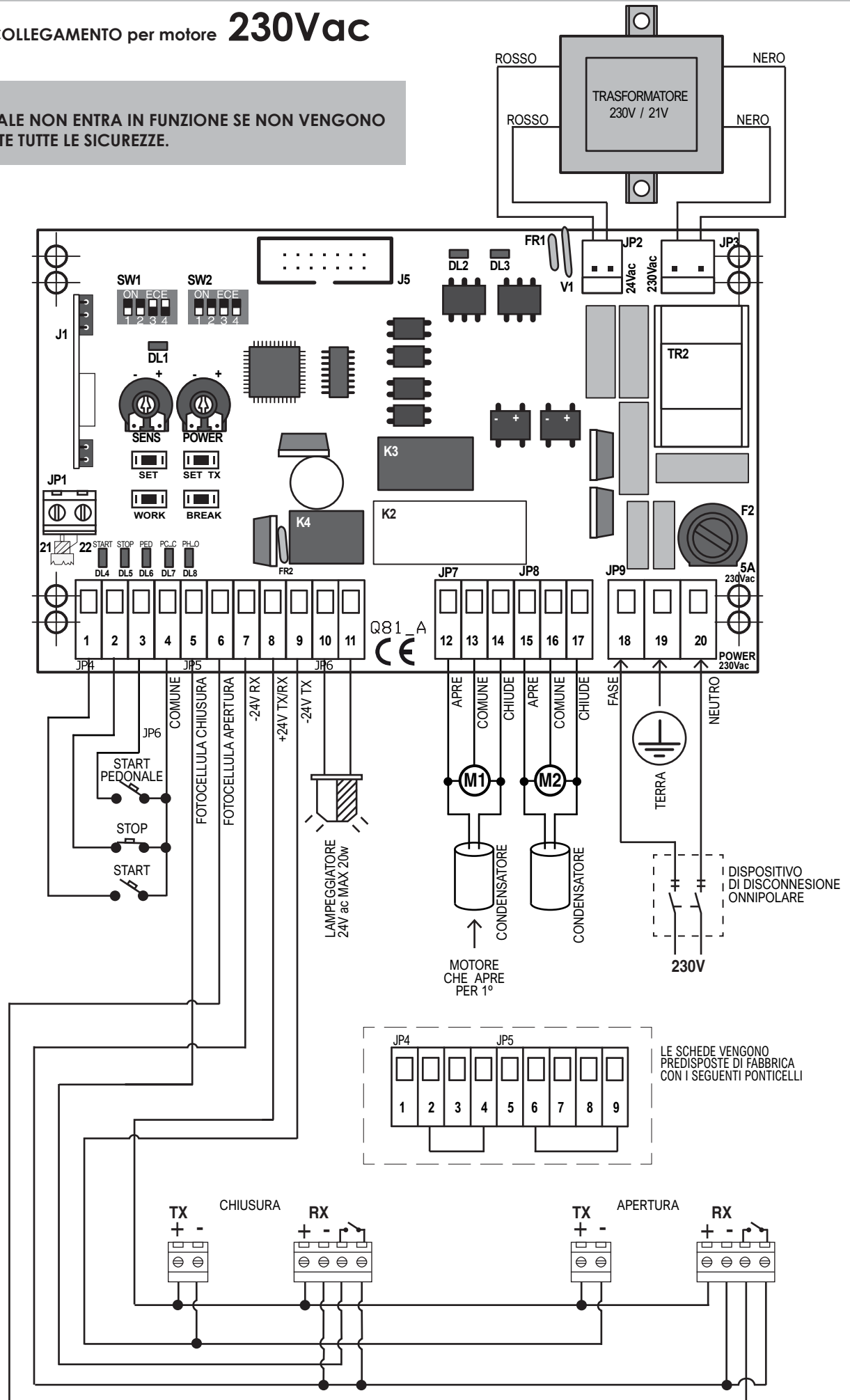

JP1 = morsettiera collegamento ANTENNA ESTERNA

- 21 cavo antenna (SEGNALE)
- 22 cavo antenna (CALZA)

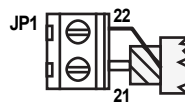

JP2 = innesto MOLEX per secondario trasformatore 24V ac (fili ROSSI)



JP3 = innesto MOLEX per primario trasformatore 230V ac (fili NERI)

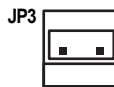

JP4 = morsettiera BLU ingresso COMANDI

- 1 ingresso pulsante di START (contatto N.A.)
- 2 ingresso pulsante di STOP (contatto N.C.)
- 3 ingresso pulsante di START PEDONALE (contatto N.A.)
- 4 COMUNE pulsanti

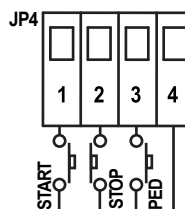

JP5 = morsettiera ROSSA ingresso ALIMENTAZIONE e contatti FOTOCELLULE

- 5 ingresso FOTOCELLULA CHIUSURA (contatto N.C.)
- 6 ingresso FOTOCELLULA APERTURA (contatto N.C.)
- 7 alimentazione RX FOTO -24V
- 8 alimentazione TX/RX +24V
- 9 alimentazione TX FOTO -24V

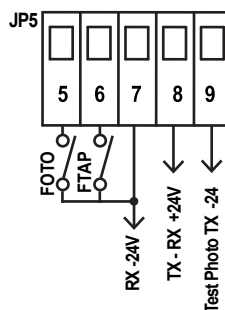

JP6 = morsettiera GIALLA collegamento LAMPEGGIATORE

- 10 uscita alimentazione lampeggiatore 24V ac - max 20W
- 11 uscita alimentazione lampeggiatore 24V ac - max 20W

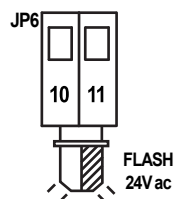

JP7 = morsettiera ARANCIONE MOTORE 1 (**M1**)

- 12 APRE
 - 13 COMUNE
 - 14 CHIUDE
- } USCITA MOTORE **M1**

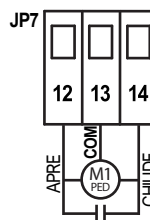

JP8 = morsettiera NERA MOTORE 2 (**M2**)

- 15 APRE
 - 16 COMUNE
 - 17 CHIUDE
- } USCITA MOTORE **M2**

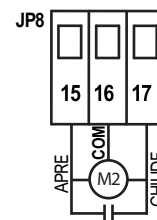

JP9 = morsettiera VERDE ingresso di LINEA 230V + TERRA

- 18 LINEA
- 19 TERRA
- 20 NEUTRO

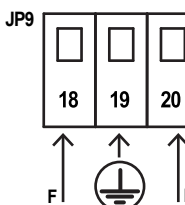

Verificare che l'impianto elettrico sia dotato di un dispositivo di Disconnessione Onnipolare a monte della centrale.

J5 = connettore per moduli aggiuntivi

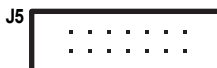

3.1 Collegamento MOTORI

M1 motore 1 → anta del cancello che si apre per prima e **si chiude per seconda**.

M2 motore 2 → anta del cancello che si apre per seconda e **si chiude per prima**.

Collegare il motore 1 **M1** ai morsetti **12 - 13 - 14** della morsettiera **JP7**.











Collegare il motore 2 **M2** ai morsetti **15 - 16 - 17** della morsettiera **JP8**.

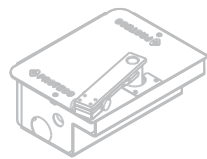

Nel caso di cancelli ad anta singola collegare il motore sui morsetti **12 - 13 - 14** della morsettiera **JP7**.

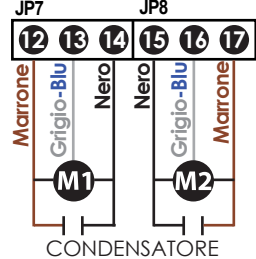
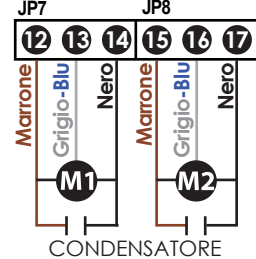
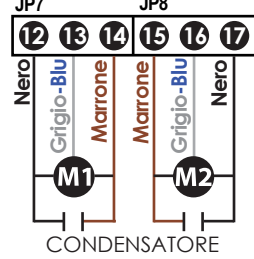
Individuare la tipologia del motoriduttore che si sta installando ed eseguire i collegamenti come indicato in tabella:

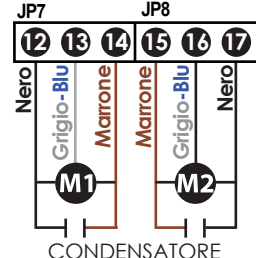
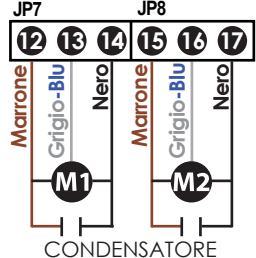
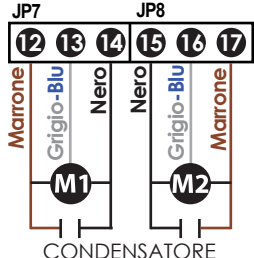
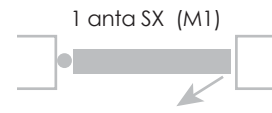
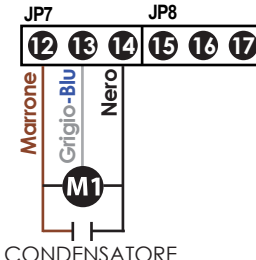
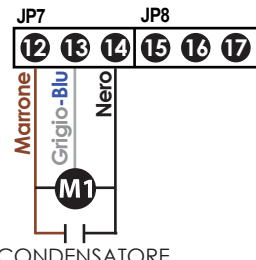
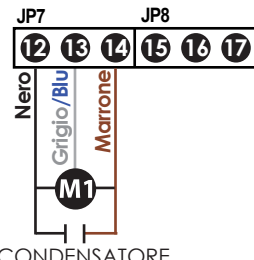
Per l'utilizzo del **BRACCIO ARTICOLATO tassativo** escludere il parametro **Test motori** Switch 1 (SW1) DIP N°4

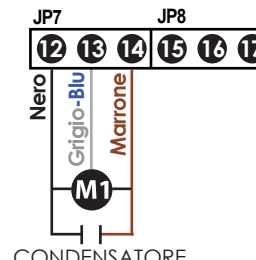
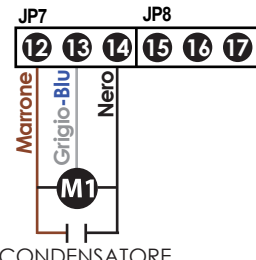
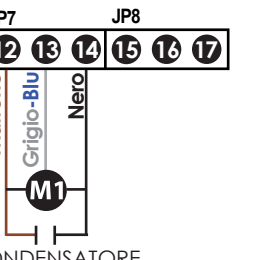
TIPOLOGIA CANCELLO	TIPOLOGIA AUTOMAZIONE		
	Pistone tradizionale  Braccio articolato 	Pistone lineare  Attuatore a ruota 	Montaggio interrato 
Anta SX Apre per 1ª (M1) 	<p>JP7 JP8</p>  <p>CONDENSATORE</p>	<p>JP7 JP8</p>  <p>CONDENSATORE</p>	<p>JP7 JP8</p>  <p>CONDENSATORE</p>
Anta DX Apre per 1ª (M1) 	<p>JP7 JP8</p>  <p>CONDENSATORE</p>	<p>JP7 JP8</p>  <p>CONDENSATORE</p>	<p>JP7 JP8</p>  <p>CONDENSATORE</p>
1 anta SX (M1) 	<p>JP7 JP8</p>  <p>CONDENSATORE</p>	<p>JP7 JP8</p>  <p>CONDENSATORE</p>	<p>JP7 JP8</p>  <p>CONDENSATORE</p>
1 anta DX (M1) 	<p>JP7 JP8</p>  <p>CONDENSATORE</p>	<p>JP7 JP8</p>  <p>CONDENSATORE</p>	<p>JP7 JP8</p>  <p>CONDENSATORE</p>

3.2 Collegamento Alimentazione di RETE

La linea di alimentazione alla centrale deve essere protetta da un dispositivo di **DISCONNESSIONE ONNIPOLARE** di adeguato amperaggio.

Collegare l'alimentazione 230V ai morsetti n° **18-19-20** della morsettiera **JP9**, rispettando la polarità (18 FASE - 19 TERRA- 20 NEUTRO).

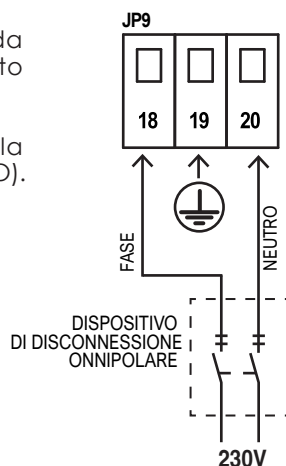

3.3 Collegamento pulsante di START

E' possibile collegare un pulsante di START (contatto N.A.) ai morsetti n° **1-4** della morsettiera **JP4**.

Un ulteriore pulsante di START devono essere collegato in **PARALLELO** (contatto N.A.).

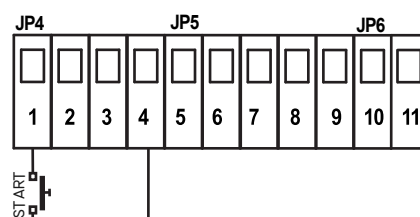

3.3.1 Collegamento di un OROLOGIO con funzione di START permanente

E' possibile collegare un contatto di un OROLOGIO (TIMER) (contatto N.A.) ai morsetti n° **1-4** della morsettiera **JP4**.

ATTENZIONE!:

SE SI UTILIZZA IL TIMER È OBBLIGATORIO ATTIVARE LA FUNZIONE CONDOMINIALE SW1 DIP n° 2=ON

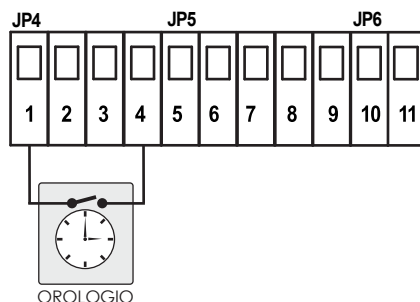

3.3.2 Collegamento di un SELETTORE A CHIAVE

E' possibile collegare un SELETTORE A CHIAVE (contatto N.A.) con funzione di START ai morsetti n° **1-4** della morsettiera **JP4**.

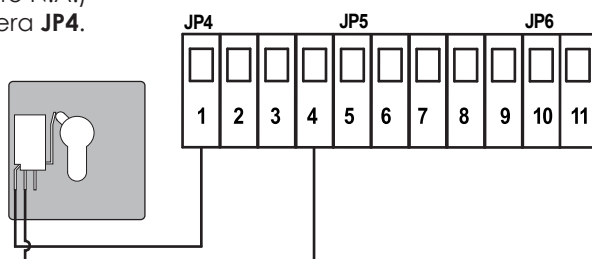

3.4 Collegamento pulsante per START per apertura PEDONALE

E' possibile collegare un pulsante di START PEDONALE (N.A.) ai morsetti n° **3-4** della morsettiera **JP4**.

Ulteriori pulsanti di START PEDONALE devono essere collegati in **PARALLELO** (contatto N.A.).

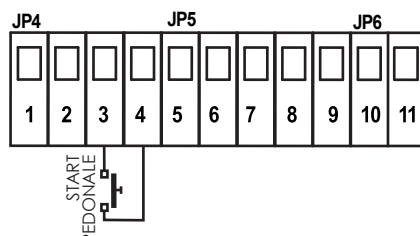

3.5 Collegamento pulsante di STOP (pulsante di emergenza)

Collegare un pulsante di STOP (contatto N.C.) ai morsetti n° 2-4 sulla morsettieria JP4. Ulteriori pulsanti di stop devono essere collegati in **serie** (contatto N.C.).



Il collegamento di un pulsante per lo STOP di emergenza è indispensabile per la sicurezza di persone e oggetti.

Nota: Prima di collegare il pulsante di STOP togliere il ponticello tra il morsetto n°2 e il morsetto n°4.

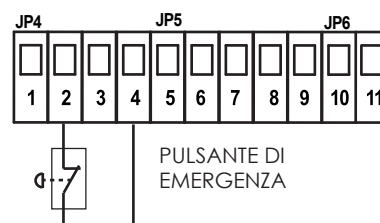

3.6 Collegamento FOTOCELLULE

3.6.1 Fotocellula con sicurezza in CHIUSURA

Alimentare la fotocellula tramite le uscite n° 7-8-9 della morsettieria JP5.

Collegare il contatto (N.C.) della fotocellula ai morsetti n° 5-7 della morsettieria JP5.

E' possibile collegare una coppia aggiuntiva di fotocellule tramite un collegamento in **SERIE** (N.C.).

- Un ostacolo che oscura il raggio d'azione della fotocellula durante la fase di chiusura provoca l'**ARRESTO** dell'automazione e l'**INVERSIONE** di manovra dopo circa 1,5 secondi.
- L'oscuramento della fotocellula in fase di apertura non provoca alcun effetto sul normale ciclo di manovra dell'automazione.



Per la sicurezza di persone e oggetti è indispensabile installare almeno 1 coppia di fotocellule per la sicurezza in CHIUSURA.

Nota: Per escludere temporaneamente la fotocellula di sicurezza in chiusura, solo durante la fase d'installazione, ponticellare il morsetto n°5 con il morsetto n°9.

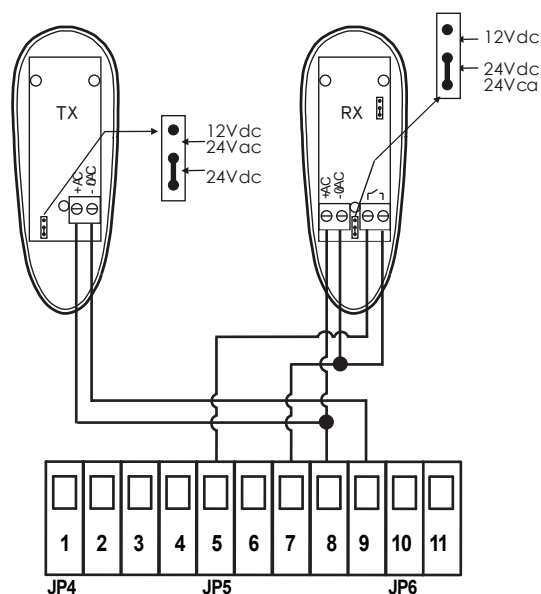
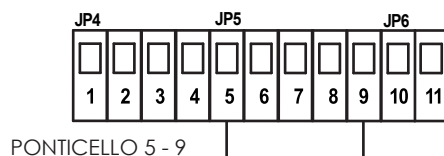

3.6.2 Fotocellula con sicurezza in APERTURA

Alimentare la fotocellula tramite le uscite n° 7-8-9 della morsettieria JP5.

Collegare il contatto (N.C.) della fotocellula ai morsetti n° 6-7 della morsettieria JP5.

E' possibile collegare ulteriori coppie di fotocellule tramite collegamenti in **SERIE** (N.C.).

- Un ostacolo che oscura il raggio della fotocellula durante la fase di **apertura** provoca l'**ARRESTO** momentaneo della manovra.
- L'automazione **RIPRENDE** la manovra di apertura appena il raggio d'azione delle fotocellule viene liberato.



Per la sicurezza di persone e oggetti è indispensabile installare almeno 1 coppia di fotocellule per la sicurezza in APERTURA.

Nota: Prima di collegare la Fotocellula con SICUREZZA IN APERTURA togliere il ponticello tra il morsetto n°6 e il morsetto n°9.

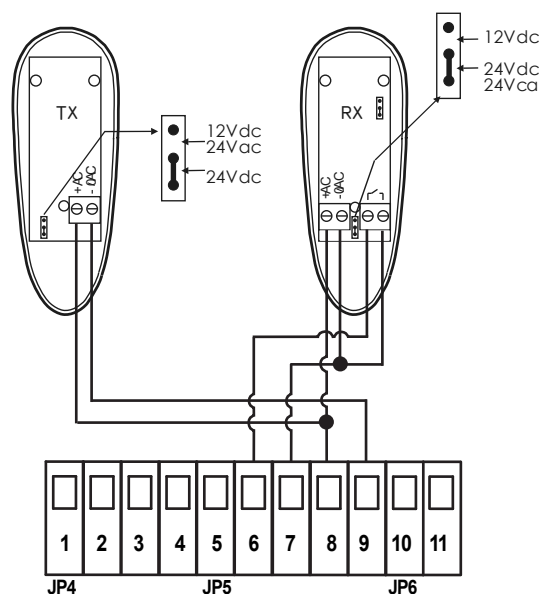

3.7 Collegamento BORDO SENSIBILE

3.7.1 BORDO SENSIBILE (meccanico) con SICUREZZA IN CHIUSURA

Collegare il contatto del BORDO SENSIBILE ai morsetti n° 5 - 9 della morsettieria JP5.

- L'intervento del BORDO SENSIBILE durante la fase di **CHIUSURA** provoca l'arresto dell'automazione e l'inversione di manovra.
- L'intervento del bordo sensibile durante la fase di **APERTURA** non provoca alcun effetto sul normale ciclo di manovra.

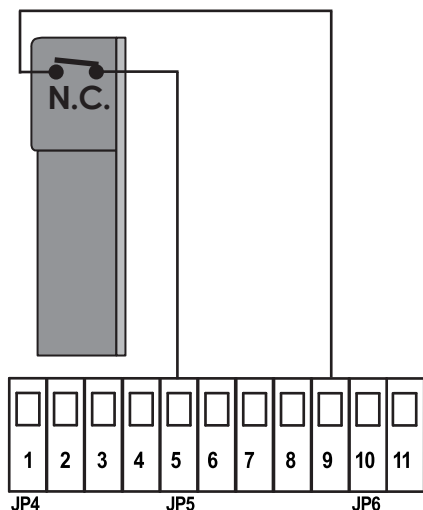

BORDO SENSIBILE (meccanico) + FOTOCELLULA con SICUREZZA IN CHIUSURA

Collegamento del BORDO SENSIBILE (meccanico) in serie al contatto N.C. della fotocellula

- L'intervento del BORDO SENSIBILE o della FOTOCELLULA durante la fase di **CHIUSURA** provoca l'arresto dell'automazione e l'inversione di manovra.
- L'intervento del bordo sensibile durante la fase di **APERTURA** non provoca alcun effetto sul normale ciclo di manovra.

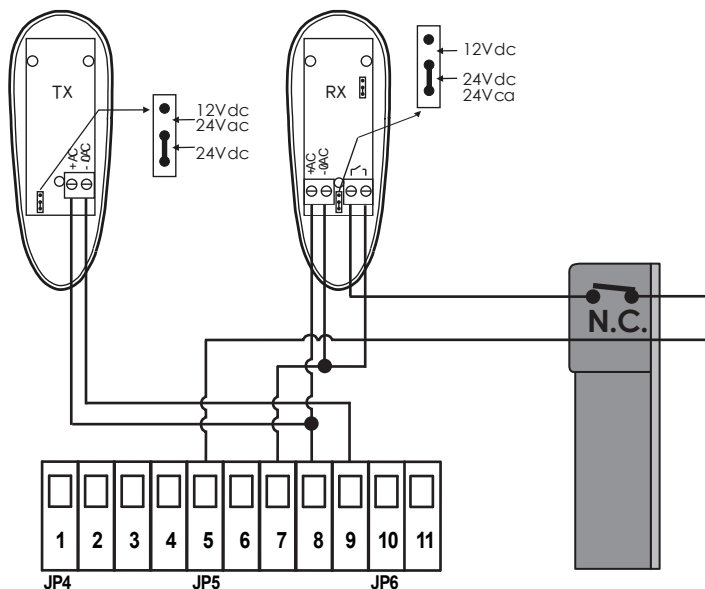

3.7.2 BORDO SENSIBILE (meccanico) con SICUREZZA IN APERTURA

Collegare il contatto del bordo sensibile ai morsetti n° 6 - 9 della morsettieria JP5.

- L'intervento del BORDO SENSIBILE durante la fase di **APERTURA** provoca l'arresto dell'automazione e l'inversione di manovra di circa 3 sec.
- L'intervento del BORDO SENSIBILE durante la fase di **CHIUSURA** provoca l'arresto dell'automazione e l'inversione di manovra.

N.B.: Per questo tipo di collegamento impostare il dip-switch SW2 n° 2 su **ON**

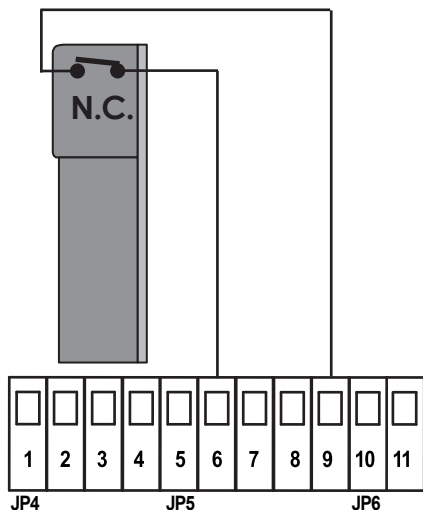

BORDO SENSIBILE (meccanico) + FOTOCELLULA con SICUREZZA IN APERTURA

Collegamento del BORDO SENSIBILE (meccanico) in serie al contatto N.C. della fotocellula

- L'intervento del BORDO SENSIBILE o della FOTOCELLULA durante la fase di **APERTURA** provoca l'arresto momentaneo dell'automazione per poi riprendere la manovra di **APERTURA** appena il raggio d'azione della FOTOCELLULA o del BORDO SENSIBILE viene liberato.
- L'intervento del bordo sensibile o della fotocellula durante la fase di **CHIUSURA** provoca l'**ARRESTO** l'inversione di manovra.

N.B.: Per questo tipo di collegamento impostare il dip-switch SW2 n° 2 su **OFF**

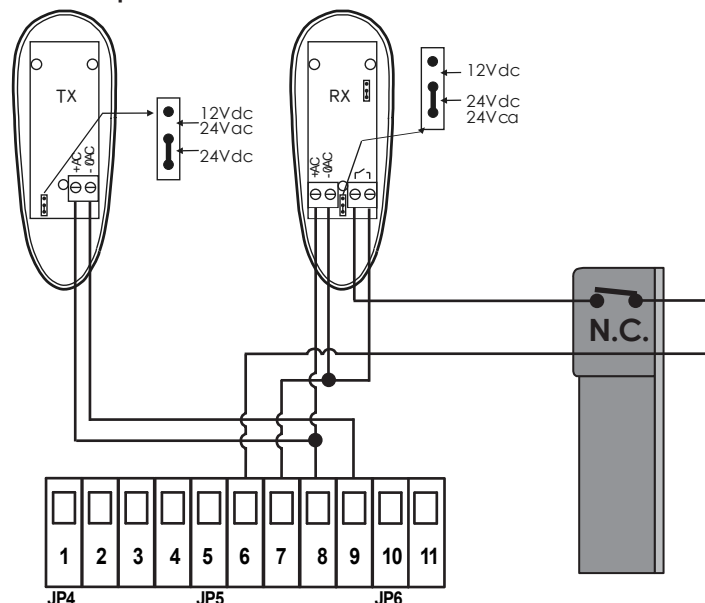

3.7.3 BORDO SENSIBILE resistivo 8K2 con SICUREZZA IN APERTURA

ATTENZIONE:

Per abilitare l'ingresso del bordo sensibile **RESISTIVO 8K2** procedere come segue:

- Posizionare il dip-switches **SW2 n° 2 su ON**.
- Premere il tasto **SET + SET TX** all'accensione della scheda.

Collegare i fili del BORDO SENSIBILE RESISTIVO ai morsetti n° **6 - 9** della morsettiera **JP5**.

- L'intervento del BORDO SENSIBILE durante la fase di **APERTURA** provoca l'arresto dell'automazione e l'inversione di manovra di circa 3 sec.
- L'intervento del BORDO SENSIBILE durante la fase di **CHIUSURA** provoca l'arresto dell'automazione e l'inversione di manovra.

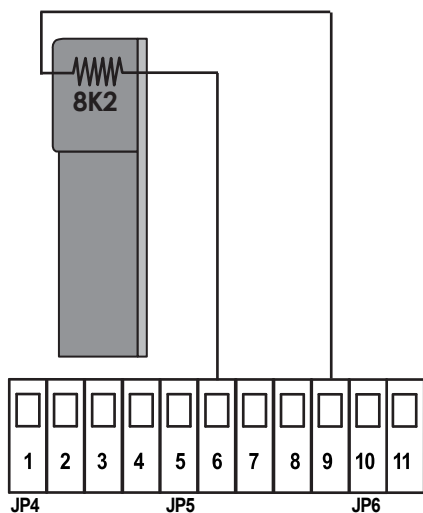

BORDO SENSIBILE resistivo 8K2 + FOTOCELLULA con SICUREZZA IN APERTURA

ATTENZIONE:

Per abilitare l'ingresso per il bordo sensibile **RESISTIVO 8K2** procedere come segue:

- Posizionare il dip-switches **SW2 n° 2 su ON**.
 - Premere il tasto **SET + SET TX** all'accensione della scheda.
- Collegamento del BORDO SENSIBILE RESISTIVO in serie al contatto N.C. della fotocellula

- L'intervento del BORDO SENSIBILE durante la fase di **APERTURA** provoca l'arresto dell'automazione e l'inversione di manovra di circa 3 sec.
- L'intervento del bordo sensibile o della fotocellula durante la fase di **CHIUSURA** provoca l'**ARRESTO** l'inversione di manovra.

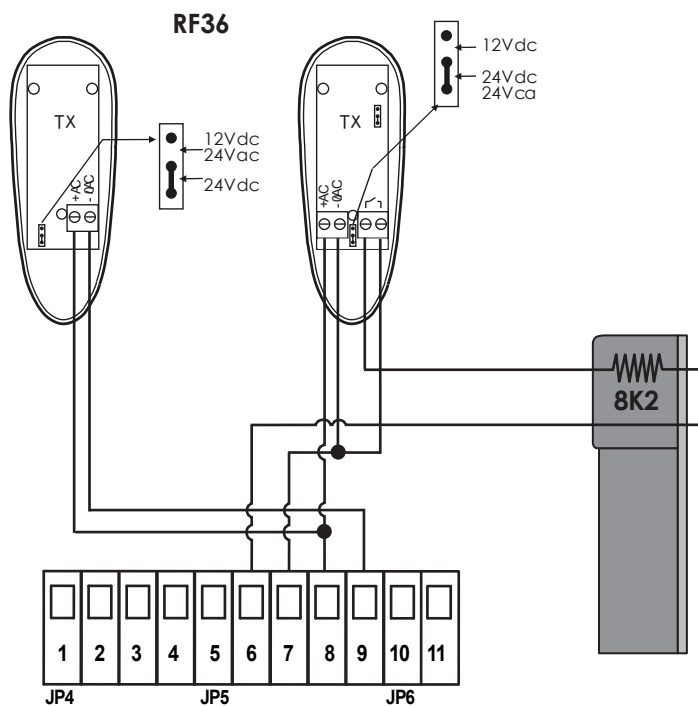

3.8 Collegamento LAMPEGGIANTE

E' possibile collegare un lampeggiatore (max 20W) ai morsetti n° 10 - 11 della morsettieria JP6.

- Lampeggio **VELOCE** → segnala la fase di **APERTURA**
- Lampeggio **LENTO** → segnala la fase di **CHIUSURA**
- Lampeggiatore **ACCESO** → in fase di **SOSTA**

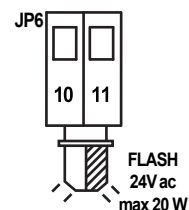

3.9 Collegamento ELETROSERRATURA



ATTENZIONE:
Prima di inserire il modulo togliere l'alimentazione.

Inserire il modulo di espansione **MEL04** (acquistabile separatamente) nel connettore **J5** seguendo la guida di riferimento.
Collegare la SERRATURA ELETRICA ai morsetti del modulo **MEL04**.

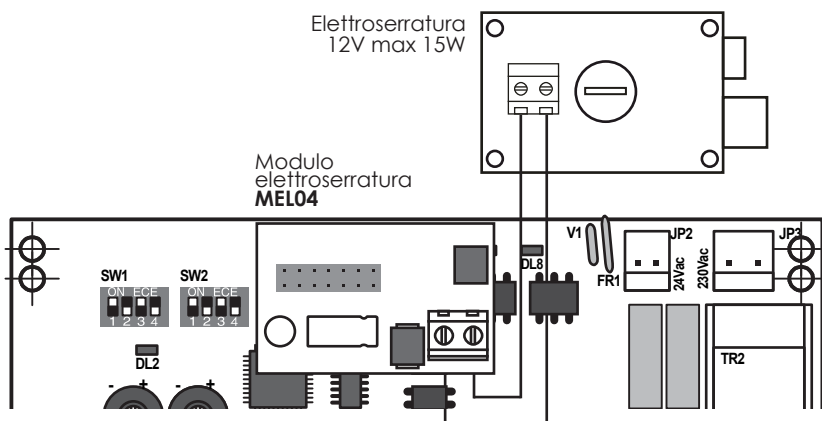
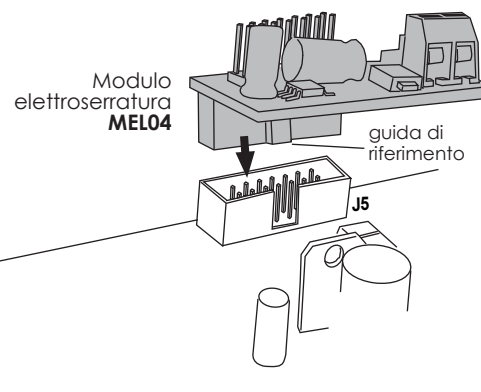

POSIZIONAMENTO MODULO SECONDO CANALE aux / spia / luce di cortesia



ATTENZIONE:
Prima di inserire il modulo togliere l'alimentazione.

Inserire il modulo di espansione **MRX01** (acquistabile separatamente) nel connettore **J5** seguendo la guida di riferimento.



Prima di selezionare l'impostazione tramite il dip-switch **SW1**, assicurarsi di aver tolto l'alimentazione.

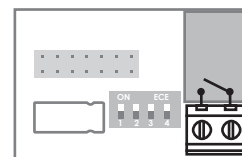
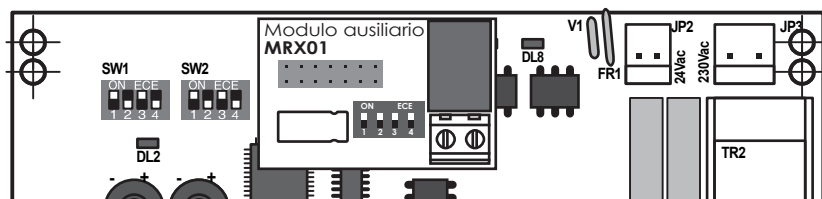
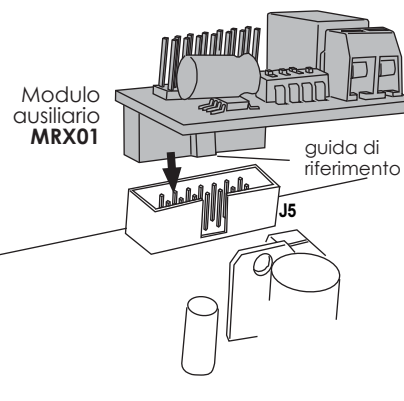

contatto **N.O.**
max **1A - 24V**

3.10.1 Impostazione secondo canale AUX

Per utilizzare il modulo **MRX01** come secondo canale radio; procedere come segue:



ATTENZIONE: Togliere alimentazione prima di variare i Dip-switch.

Funzione MONOSTABILE

Contatto ATTIVO alla pressione del tasto del trasmettitore.

Per selezionare questa logica di funzionamento posizionare i dip-switches come indicato: **1= ON 2= OFF 3= OFF 4= ININFLUENTE**

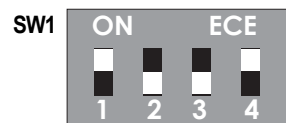

Funzione BISTABILE

Il contatto viene ATTIVATO o DISATTIVATO ogni volta che si preme il tasto del trasmettitore.

Per selezionare questa logica di funzionamento posizionare i dip-switches come indicato: **1= OFF 2= ON 3= OFF 4= ININFLUENTE**

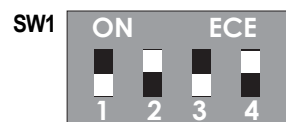

Funzione TEMPORIZZATA

Il contatto viene ATTIVATO premendo il tasto del trasmettitore e rimane ATTIVO per 90 secondi.

Per selezionare questa logica di funzionamento posizionare i dip-switches come indicato: **1= ON 2= ON 3= OFF 4= ININFLUENTE**

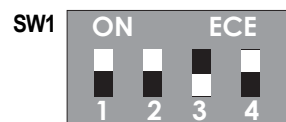

3.10.2 Funzione SPIA

Il contatto si ATTIVA all'inizio della manovra APRE e si DISATTIVA alla fine della manovra CHIUDE.

Per selezionare questa logica di funzionamento posizionare i dip-switches come indicato: **1= OFF 2= OFF 3= ON 4= ININFLUENTE**



3.10.3 Funzione LUCE DI CORTESIA

Il contatto si ATTIVA all'inizio della manovra di APERTURA e si DISATTIVA 90 secondi dopo la fine della manovra.

Per selezionare questa logica di funzionamento posizionare i dip-switches come indicato: **1= ON 2= OFF 3= ON 4= ININFLUENTE**

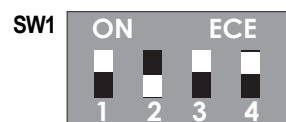

Nota:

La centrale di gestione è predisposta per poter utilizzare più moduli contemporaneamente.

In questo caso i moduli devono essere inseriti uno sopra l'altro come da disegno.

È importante che entrambi i moduli siano orientati come indicato in figura, con le guide di riferimento orientate verso l'interno della centrale.

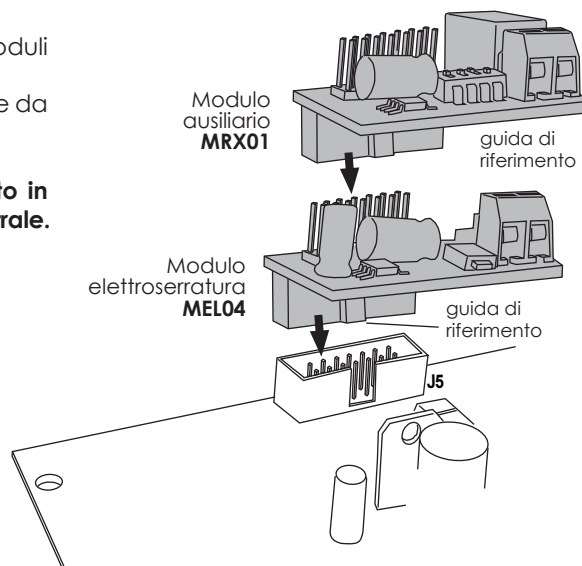

4. IMPOSTAZIONI DI DEFAULT

La centrale viene fornita con la **programmazione SEQUENZIALE di default**, con i tempi di lavoro e sfasamento preimpostati per il funzionamento di un cancello standard con apertura ante a 90° e chiusura automatica inserita.

Per il ripristino delle impostazioni di fabbrica (DEFAULT) :

- Togliere tensione e rialimentare la centrale tenendo premuto il **tasto BREAK**.
- Portare il **trimmer SENS** al massimo (verso il +) e il **trimmer POWER** a metà della corsa.

5. TASTI DI PROGRAMMAZIONE



SET



SET TX

TASTO SET

Il tasto **SET** viene utilizzato per:

- Programmazione della centrale (vedi paragrafo **8.1. PROGRAMMAZIONE AUTOMATICA - 8.2. PROGRAMMAZIONE SEQUENZIALE**).
- Attivazione e impostazione della chiusura automatica (vedi paragrafo **CHIUSURA AUTOMATICA 5.1.1**).



WORK



BREAK



SET



SET TX

TASTO SET TX

Il tasto **SET TX** viene utilizzato per:

- Memorizzazione e cancellazione dei codici radio.



WORK



BREAK



SET



SET TX

TASTO WORK

Il tasto **WORK** viene utilizzato per:

- Funzione pulsante di **START**
- Programmazione **SEQUENZIALE**



WORK



BREAK



SET



SET TX

TASTO BREAK

Il tasto **BREAK** viene utilizzato per:

- Attivazione e impostazione del TEMPO DI CHIUSURA AUTOMATICA (vedi paragrafo **CHIUSURA AUTOMATICA 5.1.1**)



WORK



BREAK

5.1 Funzioni

5.1.1 CHIUSURA AUTOMATICA

Il tempo di **CHIUSURA AUTOMATICA** è impostato di fabbrica a **3 sec.**

Per **impostare** il TEMPO DI CHIUSURA AUTOMATICA:

- Premere il tasto **SET** per 3 sec. **DL1** lampeggia, rilasciare il tasto.
- Premere e rilasciare il tasto **BREAK**,
- Il **lampeggiatore e il Led DL1** entra in funzione e la **centrale inizia il conteggio del tempo**.
- Premere nuovamente **BREAK** raggiunto il tempo desiderato, il **lampeggiatore si spegne**, il tempo viene **MEMORIZZATO** (tempo di chiusura automatica max. 120 sec.)

Per **escludere** la **CHIUSURA AUTOMATICA**:

- Premere per 3 sec. e rilasciare il **tasto SET**, il led **DL1** lampeggia.
- Premere e mantenere premuto il **tasto BREAK** per 5 sec., la **CHIUSURA AUTOMATICA è DISINSERITA**.





5.1.2 INGRESSO BORDO SENSIBILE RESISTIVO 8K2 (solo per sicurezze in apertura)

Per abilitare l'ingresso del bordo sensibile **8K2 come sicurezza in apertura** premere **SET + SET TX** all'accensione della scheda.

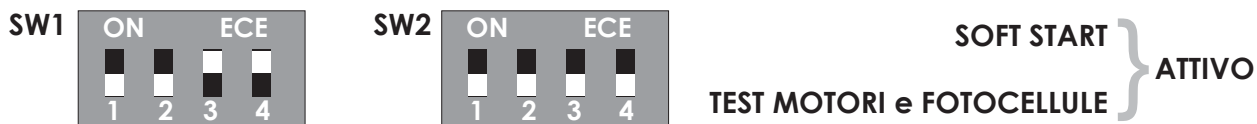
6. LOGICA DI FUNZIONAMENTO

É possibile scegliere diverse logiche di funzionamento selezionabili tramite gli **switch SW1 - SW2**.
La centrale viene fornita con queste impostazioni di fabbrica.



LEGENDA: ON  dip **BIANCO** posizione in **BASSO** = OFF ON  dip **BIANCO** posizione in **ALTO** = ON
OFF  dip **BIANCO** posizione in **BASSO** = OFF OFF  dip **BIANCO** posizione in **ALTO** = ON



ATTENZIONE: Togliere alimentazione prima di variare i Dip-switch.

SWITCH SW1
dip n° 1

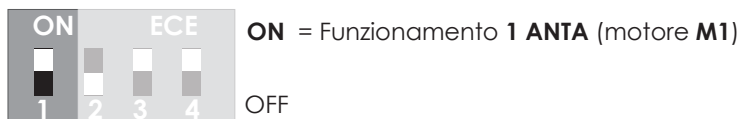
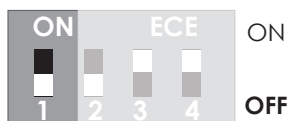

dip n° 2

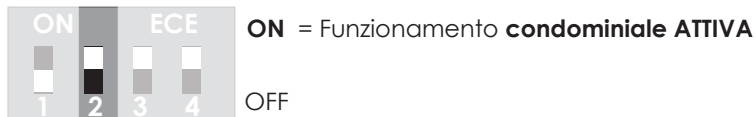

Questa funzione garantisce una priorità al comando di APERTURA
Durante l'APERTURA e la PAUSA la centrale ignora eventuali comandi di START.

dip n° 3



dip n° 4

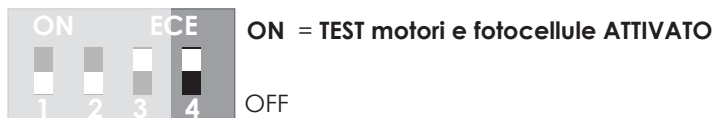

SWITCH SW2

dip n° 1



ON

OFF = Colpo D'ARIEETE + Colpo in Chiusura DISATTIVATO



ON = Colpo D'ARIEETE + Colpo in Chiusura ATTIVATO

N.B.: solo per cancelli con ELETTROSERRATURA

OFF

dip n° 2



ON

OFF = Sicurezza in APERTURA con Fotocellule



ON = Sicurezza in APERTURA con Bordo sensibile meccanico

Sicurezza in APERTURA con Bordo sensibile 8K2 resistivo

N.B.: In questo caso È OBBLIGATORIO eseguire il TEST INGRESSI

OFF

dip n° 3



ON

OFF = Funzione CHIUDI Subito DISATTIVATA

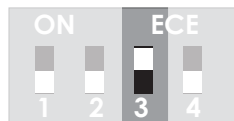

ON = Funzione CHIUDI Subito ATTIVATA

A cancello APERTO dopo il passaggio dell'automobile davanti alle fotocellule si CHIUDE automaticamente dopo 1,5 sec.

OFF

dip n° 4



ON

OFF = Funzione RILASCIO della FORZA Motori DISATTIVATA



ON = Funzione RILASCIO della FORZA Motori ATTIVATA

Alla fine della manovra di APERTURA e CHIUSURA i motori RILASCIANO la SPINTA dell'ANTA.

OFF

7. PROGRAMMAZIONE CODICI RADIO

La centrale **NON PERMETTE** la procedura di memorizzazione del trasmettitore se ci sono delle **SICUREZZE NON ATTIVE**.

Verificare che gli ingressi di sicurezza n° **2 STOP (DL5)**, n° **5 Fotocellula CHIUSURA (DL7)**, n° **6 Fotocellula APERTURA (DL8)** siano collegate.

Led SPENTO = ingresso **NON COLLEGATO**

Led ACCESO = ingresso **COLLEGATO**

Se non è stata collegata la sicurezza in chiusura procedere all'**ESCLUSIONE** temporanea vedi paragrafo **3.6.1**.

La centrale è predisposta per essere utilizzata con telecomandi radio a codice fisso o rolling-code.

E' necessario individuare il tipo di telecomando da utilizzare prima di iniziare la programmazione.

Una volta memorizzato il primo telecomando la centrale funzionerà solo con telecomandi di quel tipo, codice fisso se il primo telecomando memorizzato è a codice fisso o rolling code se il primo telecomando memorizzato è rolling-code, senza possibilità di reset.

Prima di iniziare la memorizzazione dei trasmettitori procedere (per sicurezza) alla cancellazione di tutti gli eventuali codici esistenti

7.1 Cancellazione CODICI RADIO

- Premere e mantenere premuto il tasto **SET-TX** (il led **DL1** lampeggia).
- Dopo 10 sec. il Led **DL1** si spegne e tutti i **codici radio memorizzati vengono cancellati**.

7.2 Memorizzazione di un Trasmittitore con funzione di START

- Premere una volta il tasto **SET-TX**; il led **DL1** lampeggia (1 lampeggio - pausa - 1 lampeggio)
- Inviare entro 5 sec. con il trasmettitore il codice radio da memorizzare.
La **scheda acquisisce il codice ed esce dalla programmazione**.
E' possibile memorizzare fino ad un massimo di 32 codici diversi (codice Start + codice Ped + modulo 2° canale = 32 totali)

7.3 Memorizzazione di un Trasmittitore con funzione di START PEDONALE

- Premere due volte il tasto **SET-TX**; il led **DL1** lampeggia (2 lampeggi - pausa - 2 lampeggi)
- Inviare entro 5 sec. con il trasmettitore il codice radio da memorizzare.
La scheda **acquisisce il codice ed esce dalla programmazione**.

7.4 Memorizzazione di un Trasmittitore per 2° canale Radio (MRX01)

- Premere tre volte il tasto **SET-TX** il led **DL1** lampeggia (3 lampeggi - pausa - 3 lampeggi - pausa)
- Inviare entro 5 sec. con il trasmettitore il codice radio da memorizzare.
La scheda **acquisisce il codice ed esce dalla programmazione**.

8. PROGRAMMAZIONE CENTRALE

La centrale viene fornita con la **Programmazione SEQUENZIALE di Default** (senza Rilevamento Ostacoli)

8.1 Programmazione AUTOMATICA

8.1.1 Programmazione AUTOMATICA con RILEVAMENTO OSTACOLI a 2 ANTE

ATTENZIONE:

Prima di iniziare la procedura di programmazione dare un impulso di start alla centrale e verificare che la forza di spinta dei motori sia adeguata al peso delle ante, sia in caso di cancelli particolarmente leggeri o molto pesanti agendo sul Trimmer POWER in maniera che le ante non si fermino opponendo una leggera pressione di contrasto.

- Eseguire possibilmente la programmazione a motori freddi.
- La PROGRAMMAZIONE AUTOMATICA può essere effettuata solo con la presenza dei fermi meccanici in Apertura e Chiusura.

- Verificare che il cancello sia in **posizione di CHIUSURA**.
- Controllare che il **Trimmer SENS** sia posizionato a metà della corsa.
- Se durante la **programmazione AUTOMATICA** le ante si fermano prima di aver raggiunto gli arresti meccanici previsti, agire sul trimmer SENS (sensibilità) ruotando in senso orario (verso il +).
- Premere e tenere premuto per 10 sec. il **tasto SET**, il **Led DL1** lampeggia.
Alla partenza dei motori rilasciare il tasto.
I motori eseguono una breve **APERTURA per circa 4 sec.** prima il motore **M1** e poi motore **M2** (anta ritardata) per poi **CHIUDERE** fino a raggiungere la battuta meccanica di chiusura.
- A questo punto la centrale effettua una **manovra completa di APERTURA** (fino a raggiungere la battuta meccanica di apertura) e **CHIUSURA**.
- Completata la manovra la centrale ha **MEMORIZZATO** tutti i tempi necessari per il Funzionamento.
- La centrale è pronta per il normale funzionamento.

ATTENZIONE:

Verificare l'intervento del RILEVAMENTO OSTACOLI in maniera che **NON SIA TROPPO SENSIBILE DA GENERARE INTERVENTI NON CORRETTI**.

In questo caso agire sul trimmer SENS (SENSIBILITÀ) ruotandolo in senso orario (verso il +)

FUNZIONE RILEVAMENTO OSTACOLI

- Se il cancello in fase di apertura incontra un ostacolo **si ferma e inverte la manovra per 10 cm**.
- Prova a **richiudere automaticamente dopo 30 sec.**, tenta la richiusura per tre volte poi resta aperto; se è in fase di rallentamento si ferma.
- Se il cancello in fase di chiusura incontra un ostacolo **si ferma e inverte** la manovra **aprendosi completamente**.
- Prova a **richiudere automaticamente dopo 30 sec.**; tenta la richiusura per tre volte poi resta aperto; se è in fase di rallentamento si ferma.
- In caso di mancanza di tensione, al ripristino durante la prima manovra dopo il comando di **START**, **non sarà attiva la funzione di rilevamento ostacolo**, questo per garantire che venga ripristinata, la corsa totale delle ante.

8.1.2 Programmazione AUTOMATICA con RILEVAMENTO OSTACOLI a 1 ANTA

ATTENZIONE:

Verificare che il motore sia collegato sull'uscita M1 della centrale (morsettiera arancione JP7: morsetti 12-13-14)

- Verificare che il Dip n° 1 dello **switch SW1** sia in posizione **ON**.
- Verificare che il cancello sia in **posizione di CHIUSURA**.
- Controllare che il **Trimmer SENS** sia posizionato a metà della corsa.
- Se durante la **programmazione AUTOMATICA** l'anta si ferma prima di aver raggiunto l'arresto meccanico previsto, agire sul **trimmer SENS** (sensibilità) ruotando in senso orario (verso il +).
- Premere e tenere premuto per 10 sec. il **tasto SET**, il **Led DL1** lampeggia.
Alla partenza del motore rilasciare il tasto.
Il motore esegue una breve **APERTURA per circa 4 sec.** per poi **CHIUDERE** fino a raggiungere la battuta meccanica di chiusura.
- A questo punto la centrale effettua una **manovra completa di APERTURA** (fino a raggiungere la battuta meccanica di apertura) **e CHIUSURA**.
- Completata la manovra la centrale ha **MEMORIZZATO** tutti i tempi necessari per il Funzionamento.
- La centrale è pronta per il normale funzionamento.

ATTENZIONE:

Verificare l'intervento del RILEVAMENTO OSTACOLI in maniera che **NON SIA TROPPO SENSIBILE DA GENERARE INTERVENTI NON CORRETTI**.

In questo caso agire sul trimmer SENS (SENSIBILITÀ) ruotandolo in senso orario (verso il +)

8.2 Programmazione SEQUENZIALE

8.2.1 Programmazione SEQUENZIALE senza RILEVAMENTO OSTACOLI a 2 ANTE

ATTENZIONE:

Prima di iniziare la procedura di programmazione dare un impulso di start alla centrale e verificare che la forza di spinta dei motori sia adeguata al peso delle ante, sia in caso di cancelli particolarmente leggeri o molto pesanti agendo sul Trimmer POWER in maniera che le ante non si fermino opponendo una leggera pressione di contrasto.

- Eseguire possibilmente la programmazione a motori freddi.
- La PROGRAMMAZIONE SEQUENZIALE può essere effettuata solo con la presenza dei fermi meccanici in Apertura e Chiusura.

- Verificare che il **TRIMMER SENS** sia ruotato al massimo (verso il +).
- La Programmazione può essere effettuata **sia con il trasmettitore che con il tasto WORK**.
- Premere il **tasto SET** per 3 sec. il **Led DL1** lampeggia, rilasciare il tasto.
- Premere il tasto del trasmettitore precedentemente memorizzato, l'**anta M1 APRE**.
- Raggiunto 80% della manovra dare un **2° impulso** con il trasmettitore per iniziare la **manovra di RALLENTAMENTO**.
- Raggiunta la battuta meccanica di apertura attendere circa 3/4 sec. e inviare un **3° impulso** con il trasmettitore.
- A questo punto la centrale ha **MEMORIZZATO** i tempi necessari per il funzionamento del motore **M1**.
- Dare un **4° impulso** con il trasmettitore, la centrale **inizia il conteggio per il Tempo di Sfasamento in Apertura**. (fino a un max. di 20 sec.)
- Raggiunto il tempo necessario (installazione standard 2/3 sec.) inviare un **5° impulso**.
Il tempo di **Sfasamento in Apertura** viene **MEMORIZZATO** e inizia la **manovra di Apertura dell'anta M2**.
- Raggiunto l'80% della manovra dare un **6° impulso** con il trasmettitore per iniziare la **manovra di Rallentamento**.
- Raggiunta la battuta meccanica di apertura attendere circa 3/4 sec. e inviare un **7° impulso** con il trasmettitore.
- A questo punto la centrale ha **MEMORIZZATO** i tempi necessari per il funzionamento del motore **M2**.
- Dare un **8° impulso**, l'**anta M2 inizia la manovra di CHIUSURA**.
Attendere il tempo necessario per lo **sfasamento in CHIUSURA** (per impianti standard 2/3 sec. - fino a un max. di 20 sec.).
- Inviare un **9° impulso** il **tempo di Sfasamento** viene **MEMORIZZATO** e inizia la **manovra di chiusura dell'anta M1**.
- Attendere che i motori completino la manovra.
La **centrale esce automaticamente dalla programmazione sequenziale** ed è pronta per il normale funzionamento.

Verificare il corretto funzionamento dell'impianto.

Se alcuni dei tempi programmati non sono corretti ripetere la programmazione completa.

8.2.2 Programmazione SEQUENZIALE senza RILEVAMENTO OSTACOLI a 1 ANTA

- Verificare che il **TRIMMER SENS** sia ruotato al massimo (verso il +).
- La Programmazione può essere effettuata **sia con il trasmettitore che con il tasto WORK**.
- Premere il **tasto SET** per 3 sec. il **Led DL1** lampeggia, rilasciare il tasto.
- Premere il tasto del trasmettitore precedentemente memorizzato, l'**anta M1 APRE**.
- Raggiunto 80% della manovra dare un **2° impulso** con il trasmettitore per iniziare la **Manovra di RALLENTAMENTO**.
- Raggiunta la battuta meccanica di apertura attendere circa 3/4 sec. e inviare un **3° impulso** con il trasmettitore.
- A questo punto la centrale ha **MEMORIZZATO** i tempi necessari per il funzionamento normale del motore **M1** ed **inizia la manovra di chiusura**.
- Attendere che il motore completi la manovra .
La **centrale esce automaticamente dalla programmazione** ed è pronta per il normale Funzionamento.

Verificare il corretto funzionamento dell'impianto.

Se alcuni dei tempi programmati non sono corretti ripetere la programmazione completa.

9. SEGNALAZIONE DELLE ANOMALIE

La centrale segnala tramite una serie di Led eventuali anomalie presenti sull'impianto. Di seguito riportiamo le varie segnalazioni di anomalie e possibile soluzione.

Led	Anomalia	Probabile causa	Soluzione
DL1 + Lamp. (RETE)	2 lampeggi pausa 2 lampeggi	• Errore Test Fotocellule	Verificare il collegamento e l'efficienza delle fotocellule.
	3 lampeggi pausa 3 lampeggi	• Errore test Motori	Verificare il collegamento e l'efficienza dei motori.
	Spento	Mancanza di rete	Verificate la corretta alimentazione (230V).
DL4 (START)	Sempre Acceso	• Contatto di START presente	Verificare il perfetto funzionamento di tutti gli ACCESSORI collegati all'ingresso di START (N.A.).
DL5 (STOP)	Spento	• Pulsante di EMERGENZA (Stop) non collegato.	Verificare la presenza del pulsante di emergenza. (vedere paragrafo 3.5)
		• Errore di collegamento.	Verificare il collegamento come da schema. (vedere paragrafo 3.5)
DL7 (FOTOC. CHIUSURA)	Spento	• Fotocellule CHIUSURA non allineate.	Controllare il posizionamento del ricevitore e del trasmettitore.
		• Presenza di un ostacolo nel raggio d'azione delle fotocellule.	Controllare e rimuovere l'ostacolo, inoltre verificare la presenza di eventuali sedimenti che ostruiscono la lente.
		• Collegamento elettrico non corretto.	Ricontrollare le connessioni come da schema.
		• Fotocellula non alimentata.	Verificare la presenza della tensione sul trasmettitore e ricevitore.
		• Fotocellula non collegata, ingresso non disabilitato.	Disabilitare l'ingresso (vedere paragrafo 3.6)
DL8 (FOTOC. APERTURA)	Spento	• Fotocellule APERTURA non allineate.	Controllare il posizionamento del ricevitore e del trasmettitore.
		• Presenza di un ostacolo nel raggio d'azione delle fotocellule.	Controllare e rimuovere l'ostacolo, inoltre verificare la presenza di eventuali sedimenti che ostruiscono la lente.
		• Collegamento elettrico non corretto.	Ricontrollare le connessioni come da schema.
		• Fotocellula non alimentata.	Verificare la presenza della tensione sul trasmettitore e ricevitore.
DL6 (START PEDONALE)	Sempre Acceso	• Contatto di START PEDONALE sempre presente.	Verificare il perfetto funzionamento di tutti gli ACCESSORI collegati all'ingresso di START PEDONALE (N.A.).